

Fiche technique

Caractéristiques du produit



Plan de travail 70/60

Modèle	Code SAP	00038488
PP 70/60	Groupe d'articles	Éléments neutres



– Matériel: AISI 304 plaque supérieure, AISI 430 revêtement

Fiche technique



Dessin technique

Plan de travail 70/60

Modèle

Code SAP

00038488

PP 70/60

Groupe d'articles

Éléments neutres

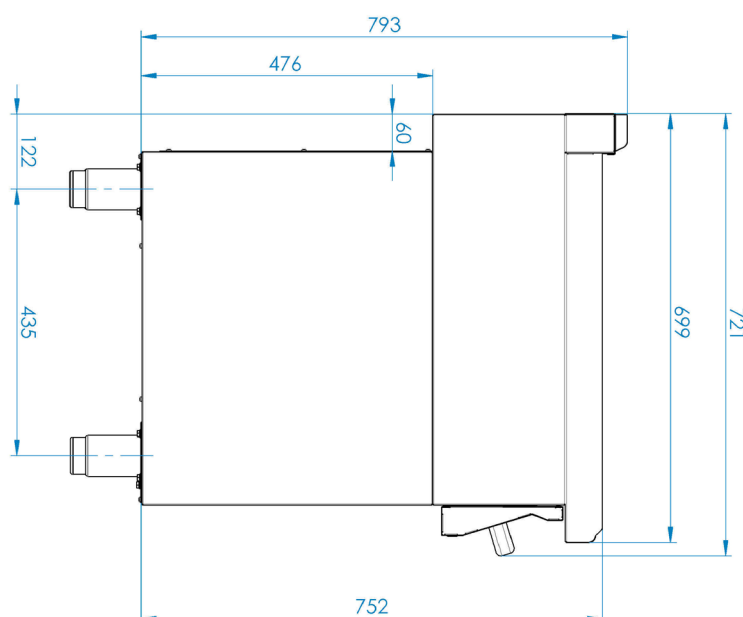
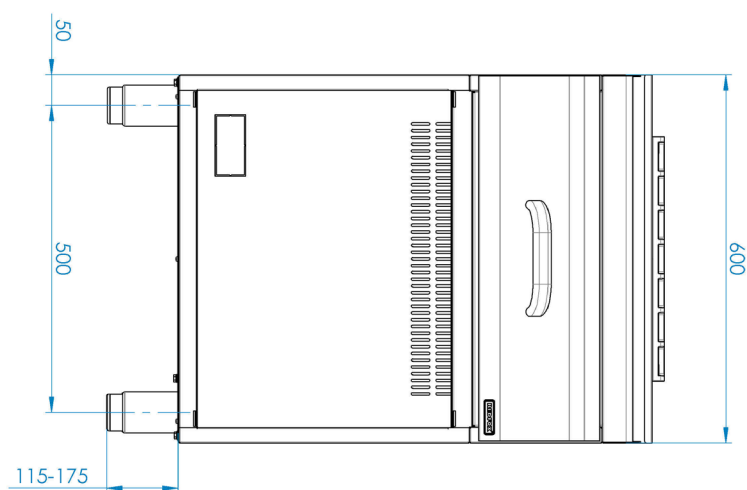

Fiche technique

Paramètres techniques



Plan de travail 70/60

Modèle	Code SAP	00038488
PP 70/60	Groupe d'articles	Éléments neutres

1. Code SAP:

00038488

2. Largeur nette [mm]:

600

3. Profondeur nette [mm]:

909

4. Hauteur nette [mm]:

721

5. Poids net [kg]:

40.20

6. Largeur brute [mm]:

640

7. Profondeur brute [mm]:

975

8. Hauteur brute [mm]:

800

9. Poids brut [kg]:

45.00

10. Matériel:

AISI 304 plaque supérieure, AISI 430 revêtement